

Quick Start Guide



LM-X410BCW
LM-X410BTW

MEM66478201 (1.0) - XXX

Certificação Anatel

Modelos - LM-X410BCW / LM-X410BTW



Produto beneficiado pela Legislação de informática.

Selo de Homologação da Bateria
Este telefone é compatível com a bateria BL-T36

HOMOLOGAÇÃO ANATEL

Este produto está homologado pela Anatel, de acordo com os procedimentos regulamentados pela Resolução nº 242/2000 e atende aos requisitos técnicos aplicados, incluindo os limites de exposição da Taxa de Absorção Específica referente a campos elétricos, magnéticos e eletromagnéticos de radiofrequência, de acordo com a Resolução nº 303/2002 e ato 955/2018.

RESOLUÇÃO 680 - ANATEL

"Este equipamento não tem direito à proteção contra interferência prejudicial e não pode causar interferência em sistemas devidamente autorizados."

Para maiores informações consulte o site da ANATEL www.anatel.gov.br

Visão Geral

Para ligar o telefone, pressione e segure o por alguns segundos.

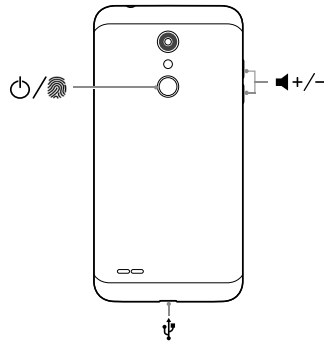

Acesse www.lg.com/br para obter a versão eletrônica completa do manual e informações adicionais.

⚠ NÃO tente remover a tampa traseira.

Este aparelho tem uma bateria não removível. Não tente remover a tampa traseira. Isso pode danificar gravemente a bateria e o aparelho, o que pode causar superaquecimento, incêndio e ferimentos.

📄 Reiniciando o aparelho

Se o aparelho não responder, basta pressionar e manter pressionadas as teclas e ao mesmo tempo até o aparelho seja reiniciado.

Inserindo o cartão Nano-SIM e o microSD

Insira o cartão Nano-SIM na bandeja de SIM card com os contatos dourados voltados para baixo, como na figura abaixo. Insira o cartão Nano-SIM primário na bandeja de SIM card 1 () e o secundário na bandeja de SIM card 2 ().

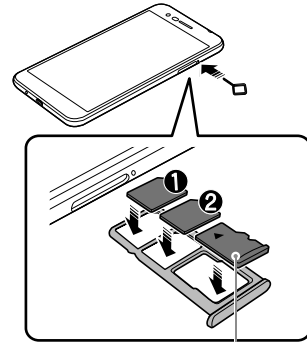

Cartão microSD (Opcional)

📄 Use sempre um cartão Nano-SIM original fornecido pela operadora.

KnockON

Toque duas vezes na tela para ligá-la ou desligá-la.

- 📄 Esta opção está disponível somente com Temas de início fornecidos pela LG. Ela pode não funcionar corretamente com Temas personalizados ou instalados pelo usuário.
- Quando tocar a tela, use a ponta dos dedos e não a unha.
- Para o correto funcionamento da função KnockON, certifique-se que o Sensor de Proximidade/Luminosidade não está bloqueado por um adesivo ou outro objeto.

Ligando a tela

Toque duas vezes no centro da tela.

- Tocar a parte superior ou inferior da tela pode diminuir o reconhecimento.

Desligando a tela

Toque duas vezes a barra de estado, uma área vazia da tela inicial ou a tela de bloqueio.

Captura de tela

Você pode capturar a tela que está sendo no aparelho.

Usando um atalho

Pressione e segure a tecla (Ligar/Desligar/Bloquear) e a tecla (Volume) para baixo ao mesmo tempo por pelo menos dois segundos.

- A tela capturada pode ser vista na pasta **Screenshots** na **Galeria**.

Acessórios

Esses acessórios estão disponíveis para uso com o seu telefone.

Modelos inclusos ou compatíveis:

Bateria:
BL-T36

Fone de ouvido:
EAB64468444

Adaptador de viagem:
MCS-01BR
MCS-V01BR

Pino para ejeção da bandeja do SIM Card:
Incluso

Cabo de dados:
Incluso

- 📄 • Os itens descritos acima são compatíveis com o seu aparelho, podem ser opcionais e não necessariamente acompanham o produto. Um ou mais modelos pode não estar descrito neste manual, para ver a lista completa de acessórios verifique o manual online acessando o site www.lg.com/br.
- Utilize sempre acessórios originais LG. Os itens fornecidos são desenvolvidos para este dispositivo e podem não ser compatíveis com outros dispositivos.
- Os itens fornecidos com o dispositivo e todos os acessórios disponíveis podem variar, dependendo do fornecedor, região ou serviço.
- Você pode adquirir os acessórios separadamente em uma revenda ou Assistência Autorizada LG.

Coleta inteligente



Como descartar seu aparelho, bateria e acessórios de forma adequada

1. Não é recomendável o descarte de aparelhos celulares, pilhas, baterias e acessórios em lixo comum. Após o uso, estes itens devem ser descartados de forma adequada, sob pena de ocasionarem danos ao meio ambiente e à saúde humana.
2. A LG criou o Programa Coleta Inteligente para facilitar e viabilizar o descarte adequado de aparelhos celulares, pilhas e baterias.
3. Através do Programa Coleta Inteligente, a LG disponibiliza pontos de coleta em localidades diversas, incluindo Assistências Técnicas Autorizadas da LG Electronics. Para mais informações visite o site www.lg.com/br/suporte/coleta-seletiva ou contate nosso SAC através do número 4004-5400 (Capitais e Regiões Metropolitanas) ou 0800-707-5454 (demais localidades).
4. Note que, ao depositar os aparelhos celulares na urna coletora, você estará doando à LG Electronics, em caráter irrevogável, permanente e sem possibilidade de retratação, os objetos descartados.

⚠ ATENÇÃO

Ao depositar os aparelhos celulares nas urnas coletoras, os dados que eventualmente estiverem armazenados nos aparelhos são de sua responsabilidade e em nenhuma hipótese poderão ser atendidas solicitações de recuperação destes dados.

Assim, antes de realizar o descarte, lembre-se de:

- Remover o cartão SIM e, se necessário, desabilitar seu aparelho celular na operadora de telefonia respectiva;
- Caso necessário, a fim de evitar perda de informações, fazer cópia de seus dados pessoais e certificar-se de que todos foram removidos do aparelho celular;
- Desligar seu aparelho celular.

Sensor de Impressão Digital

Visão geral do recurso

Registre sua impressão digital no seu dispositivo antes de começar a usar a função.

Você pode usar o **Sensor de Impressão Digital** nos seguintes casos:

- Para desbloquear a tela.
- Para visualizar conteúdos bloqueados na **Galeria** ou **QuickMemo+**.

- 📄 Sua impressão digital pode ser usada pelo aparelho para identificação de usuário. Impressões digitais muito semelhantes de pessoas diferentes podem ser reconhecidas pelo sensor como a mesma impressão digital.

Registrando sua impressão digital

Você precisa registrar e salvar sua impressão digital no aparelho para usar o recurso.

1. Toque > **Ajustes** > guia **Geral** > **Impressões digitais e Segurança** > **Impressões digitais**.

- 📄 Para usar esta função, certifique-se de que o bloqueio de tela esteja ativado. Se o bloqueio de tela não estiver ativo, configure um bloqueio seguindo as instruções na tela.

2. Localize a tecla / **Ligar/Desligar/Bloquear** na parte de trás do dispositivo e cuidadosamente encoste seu dedo no sensor para registrar a impressão digital.

- 📄 Pressione levemente a tecla / para que o sensor possa reconhecer sua impressão digital. Se você pressionar a tecla com mais força, a função de Bloqueio de tela pode ser ativada ou a tela pode desligar. Certifique-se de que a ponta do seu dedo cubra toda a superfície do sensor na tecla / .

3. Siga as instruções que serão exibidas na tela.
 - Repita o registro movendo seu dedo pouco a pouco sobre o sensor até que a sua impressão digital seja registrada.
4. Quando o registro da impressão digital for feito, toque **OK**.
 - Toque **Adicionar impressão digital** na tela Impressões digitais para registrar outra impressão digital. Se você registrar somente uma impressão digital e o dedo correspondente não estiver em boas condições, o reconhecimento do sensor pode não funcionar corretamente. Para evitar este tipo de situação, registre a impressão digital de mais de um dedo.

Obrigado por adquirir um produto LG

Aqui você encontrará alguns cuidados para garantir o bom funcionamento e uso do seu novo aparelho.

Cuidado com umidade

Em locais como praia, piscina e banheiros, ou mesmo em dias chuvosos, recomenda-se manter seu aparelho longe da água e protegido de poeira e umidade. Não deixe seu aparelho exposto ao vapor durante o banho ou em saunas.

Caso utilize seu aparelho durante a prática de exercício físico, mantenha-o sempre protegido para evitar o contato com suor ou quedas.

Estes cuidados previnem a oxidação de componentes importantes para o funcionamento do aparelho e danos que podem não ser cobertos pela garantia.



Evite flexão e torção

Não flexione ou exerça força sobre o produto continuamente, isso pode levar a danos permanentes no produto, tais como: tela, partes e funções. Recomendamos fortemente que não sente sobre o produto ou coloque-o no bolso traseiro da calça.



Cadastro da Conta Google

Não esqueça a conta do Google e a senha que você adicionou no aparelho. Caso tenha esquecido sua senha, por favor, acesse o provedor do e-mail inserido no aparelho e siga as instruções para recuperação da senha.

Restauração de fábrica

Os smartphones que possuem sistema operacional Android 5.1 ou posterior, possuem uma ferramenta de segurança (FRP - Factory Reset Protection) que impede que a conta Google seja removida durante a restauração de fábrica.

Com isso, as informações da conta Google inseridas no aparelho podem ser mandatórias durante o processo de configuração inicial do aparelho.

Cuidados ao carregar a bateria

A bateria pode estar com pouca carga ou descarregada. Por favor, recarregue totalmente a bateria do seu aparelho antes de utilizar. Caso a bateria esteja com carga muito baixa, podem ser necessários alguns minutos na energia até que o aparelho possa ser ligado. Desconecte o carregador (adaptador), durante uma tempestade para evitar choques elétricos ou fogo. Use o carregador em condições normais de temperatura ambiente e somente em ambiente fechado. Para evitar choque elétrico ou fogo, não coloque sobre o fio do carregador objetos pesados, não faça cortes, emendas, dobras, não torça, puxe ou estique o fio.

Use somente acessórios originais

Use somente baterias, carregadores e acessórios originais aprovados especificamente para este modelo. Ao usar outros tipos de carregadores e baterias, você coloca sua segurança e saúde em risco. Usar carregadores diferentes dos especificados, como carregadores portáteis ou veiculares, pode danificar a bateria.



- ⚠ Danos decorrentes do uso indevido e/ou impróprio do produto, em desacordo com o Manual de Instruções podem não ser cobertos pela garantia.

LG Collect

O serviço LG Collect foi criado para auxiliar no reparo de produtos compactos, como aparelhos celulares, em regiões onde não existe uma Assistência Técnica Autorizada LG. Consulte todos os detalhes sobre o serviço LG Collect no nosso site www.lg.com/br/suporte

Como usar o LG Collect?

1. Para fazer solicitação do serviço LG Collect, acesse o website da LG (www.lg.com/br/), clicando na opção "Suporte".
2. Clique em "Agendar Reparo" ou "Solicitar Instalação", preencha os dados solicitados.
3. De posse das informações inseridas no site, caso seja elegível ao serviço, você receberá um e-mail com o número de e-ticket e instrução de postagem.
4. Após a postagem ser efetuada pelo cliente em uma agência dos Correios, o aparelho será encaminhado a uma Assistência Técnica Autorizada LG para análise e, se necessário, um reparo.
5. Assim que o serviço for concluído, o aparelho retornará ao cliente para o endereço cadastrado no momento da solicitação do serviço.

Se necessário, o serviço de LG Collect poderá ser solicitado através do nosso SAC.

